

## GOVERNOR 10 PSIG DUAL CUT (DC) GAS REGULATOR

## REGULATEUR 10 PSIG A DOUBLE COUPE (DC) DE GAZ GOVERNOR

## REGULADOR 10 PSIG CORTE DOBLE (DC) DE GAS GOVERNOR

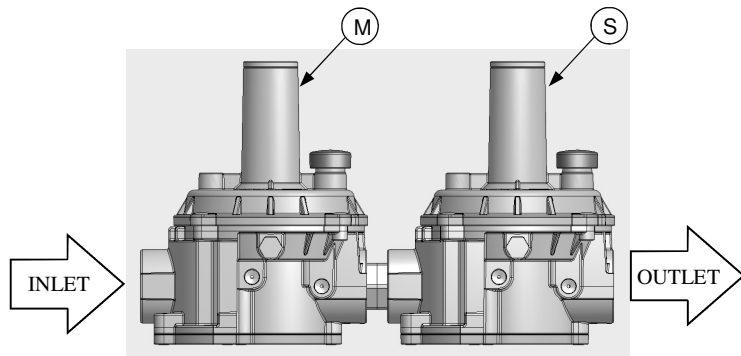

4555 S. Berkeley Lake Rd  
 Norcross, Ga 30071

Toll Free 1.888.618.8787  
 Phone 1.770.441.6400  
 Fax 1.770.448.7312  
 e-mail sales@fiouisa.com  
 www.gasinside.com  
 www.fiouisa.com

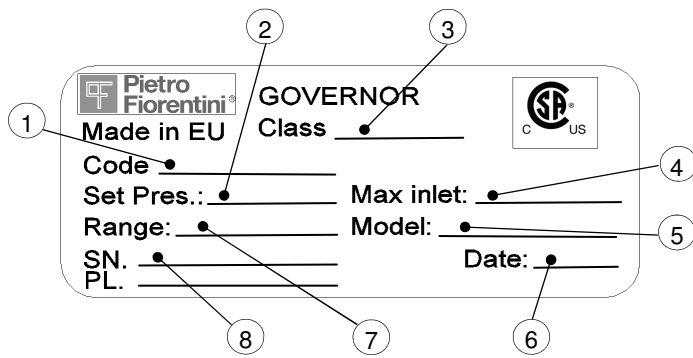

- 1 Code-model  
Modèle-Code  
Código-modelo
- 2 Outlet Pressure  
Pression de sortie  
Presión de salida
- 3 Class  
Classe  
Clase
- 4 Max operating pressure  
Max pression de fonctionnement  
Max. presión de operación
- 5 Model  
Modèle  
Modelo
- 6 Production date  
Date de production  
Fecha de producción
- 7 Spring range  
Range de ressort  
Range de resorte
- 8 Serial Number + Lot  
Numero de serie + Lot  
Número de serie + Lote

## (US) GOVERNOR 10 PSIG DUAL CUT (DC)

The 1/2" - 4" Governor 10 PSIG DUAL CUT (DC) regulators comply with and are certified to CSA 6.22a-2005 and ANSI Z21.80a-2005 for 10 PSIG inlet applications. The Governor 10 PSIG DC design incorporates an integral vent limiter. To ensure the installation complies with CSA 6.22a-2005 and ANSI Z21.80a-2005, the vent cap should be left in place and at no time should any restriction or plug be installed in the vent cap of the regulator. When using an external vent limiter, the flat top of the vent limiter must always be facing up, with the threads facing down, so it operates properly. If mounting the regulator in position (B) or (C), you must use the 90 degree external vent limiter adapter to ensure the vent limiter faces up. The Governor 10 PSIG DC operates as a 2 stage regulator. The first regulator (M) is the thermostat that regulates the pressure to 1.7 PSIG and should not be adjusted. The downstream regulator, (S) regulates the pressure to your required outlet pressure. If the worker regulator fails, the monitor regulator takes over at a safe pressure of 1.7 PSIG. This keeps the operating set point below the CSA required 2 PSIG limit.

## (FR) REGULATEUR 10 PSIG DOUBLE COUPE (DC)

Les regulateurs de pression DC de 1/2" a 4" "GOVERNOR" ayant pour pression d'entree maximum 10 PSIG, sont conformes et certifies aux normes CSA 6.22a-2005 et ANSI Z21.80a-2005. La conception du regulateur Governor DC inclut un limiteur integral d'event. Afin de garantir que l'installation est conforme aux normes CSA 6.22a-2005 and ANSI Z21.80a-2005, le capuchon vert doit rester en place et aucun obstacle ne doit empecher le bon fonctionnement du regulateur. Lorsque vous utilisez un limiteur de vent externe, la partie plate hexagonale du limiteur doit etre orientee vers le haut afin d'assurer le fonctionnement. Si vous devez assembler le regulateur en position (B) ou (C), vous devez utiliser un adapteur a 90° lequel permet d'installer le limiteur de vent dans la position requise comme explique au dessus (partie plate exagonale du limiteur vers le haut). Le regulateur 10 PSIG DC fonctionne comme deux regulateurs. Le premier regulateur, (M) regule la pression a 1.7 PSIG et ne doit pas etre calibre. Le deuxieme regulateur, "S" regule jusqu'a la pression de sortie souhaitee. Si ce regulateur ne fonctionne pas, le premier regulateur s'arrete a la pression de securite de 1.7 PSIG. Dans le cas ou le premier regulateur ne fonctionnait pas, la pression de sortie sera toujours inferieure a 2 PSIG, pression maximale definie par CSA.

## (E) REGULADOR 10 PSIG DOBLE CORTE (DC)

El regulador de presión de gas 10 PSIG DC de 1/2" a 4" GOVERNOR cumple con y esta certificado bajo CSA 6.22a-2005 y ANSI Z21.80a-2005 para aplicaciones con entrada de 10 PSIG. El diseño del GOVERNOR DC incorpora un limitador integral de venteo en el regulador. Para asegurar que la instalación cumple con CSA 6.22a-2005 y ANSI Z21.80a-2005, la tapa del venteo debe dejarse en su lugar y por ninguna razón debe instalarse una restricción o tapón en el venteo del regulador. Cuando utilice un limitador externo de venteo, la superficie plana del limitador de venteo debe estar orientada hacia arriba, con la rosca orientada hacia abajo, para que opere correctamente. Si el regulador es instalado en posición (B) o (C), debe utilizar en el limitador externo de venteo un adaptador de 90° para asegurarse que el limitador este orientado hacia arriba (Fig. 2). El GOVERNOR DC opera como un regulador de a dos etapas. El primer regulador, (M) regula la presión a 1.7 PSIG y no debe ser ajustado. El regulador de salida, (S) regula la presión al valor requerido y es el regulador trabajador. Si el regulador trabajador falla, el regulador de primera etapa toma el control a una presión segura de 1.7 PSIG. De esta forma se mantiene la presión por debajo del límite de 2 PSIG que exige la norma CSA".

(US) The CSA design Governor 10 PSIG DC Regulator is certified for 2, 5 and 10 PSIG inlet pressures. Inlet pressures above 2 PSIG require over pressure protection device. The Governor 10 PSIG DC design incorporates an integral vent limiter in the regulator. To ensure that installation of the Governor 10 PSIG DC regulator complies with CSA 6.22a-2005 and ANSI Z21.80a-2005, the vent cap, or external vent limiter (if installed), should be left in place and at no time should any restriction or plug be installed in the vent connection of the regulator. If venting is required, use a union at the vent connection and install a vent line to the atmosphere, in accordance with all local codes, standards and requirements.

15 feet is the maximum vent line distance that can be run before affecting the performance of the regulator.  
 Recommended diameter of the vent line for model:  
 - 1/4" NPT x Ø6mm pour le modèle: 1/2" - 3/4" - 1" NPT  
 - 1/2" NPT x Ø10mm pour le modèle: 1 1/4" - 1 1/2" - 2" NPT  
 - 1/2" NPT x Ø12mm pour le modèle: 2 1/2" - 3" - 4" ASME

(FR) Le regulateur Governor 10 PSIG DC est certifie pour des pressions d'entree de 2, 5 et de 10 PSIG. Les pressions d'entree au dela de 2 PSIG necessitent un equipement de protection pour haute pression. Le regulateur 10 PSIG DC est equipe d'un limiteur de vent. Afin de s'assurer que l'installation du Governor 10 PSIG DC soit conforme aux normes CSA 6.22a-2005 et ANSI Z21-80a-2005, le bouchon de vent, ou le limiteur de vent externe (si installe), doit etre laisse en place et aucune restriction ni aucune prise doit etre installee dans la connection de vent du regulateur. Si un event est necessaire, il faut utiliser un raccord sur la connexion de l'event et installer une ligne d'event a l'atmosphere en conformite avec toutes les normes et conditions ainsi que les codes locaux.

La longueur de la ligne d'evacuation ne doit pas etre superieure a 15 pieds afin de ne pas compromettre le bon fonctionnement du regulateur.  
 Diamètre recommandé de la ligne d'évent pour le modèle:  
 - 1/4" NPT x Ø6mm pour le modèle: 1/2" - 3/4" - 1" NPT  
 - 1/2" NPT x Ø10mm pour le modèle: 1 1/4" - 1 1/2" - 2" NPT  
 - 1/2" NPT x Ø12mm pour le modèle: 2 1/2" - 3" - 4" ASME

(E) El diseño del GOVERNOR 10 PSIG DC es certificado por CSA para presión de entrada de 2, 5 y de 10 PSIG. Presiones superiores a 2 PSIG requieren de una protección por sobrepresión. El diseño del GOVERNOR 10 PSIG DC incorpora un limitador integral de venteo. Para asegurarse que el GOVERNOR 10 PSIG DC cumple con CSA 6.22-a-2005 y ANSI Z21.80a-2005, la tapa del venteo o el limitador de venteo (si es instalado), deben dejarse en su lugar y por ninguna razón debe instalarse una restricción o tapón en el venteo del regulador. Si el venteo es requerido, use una unión en la conexión del venteo e instale una línea de venteo a la atmosfera, de acuerdo con todos los códigos, estándares y requerimientos locales.

15 pies es la maxima longitud de la linea de venteo sin que se afecte el desempeño del regulador.  
 Diámetro recomendado de la línea de venteo para el modelo:  
 - 1/4" NPT x Ø6mm pour le modèle: 1/2" - 3/4" - 1" NPT  
 - 1/2" NPT x Ø10mm pour le modèle: 1 1/4" - 1 1/2" - 2" NPT  
 - 1/2" NPT x Ø12mm pour le modèle: 2 1/2" - 3" - 4" ASME

THE GOVERNOR 10 PSIG DC GAS REGULATOR CAN BE MOUNTED IN A VERTICAL AND HORIZONTAL POSITION.

LE RÉGULATEUR DE GAZ GOVERNOR 10 PSIG DC PEUT ÊTRE INSTALLÉ EN POSITION VERTICALE ET HORIZONTALE.

EL REGULADOR DE GAS GOVERNOR 10 PSIG DC PUEDE SER MONTADO EN POSICION VERTICAL Y HORIZONTAL.

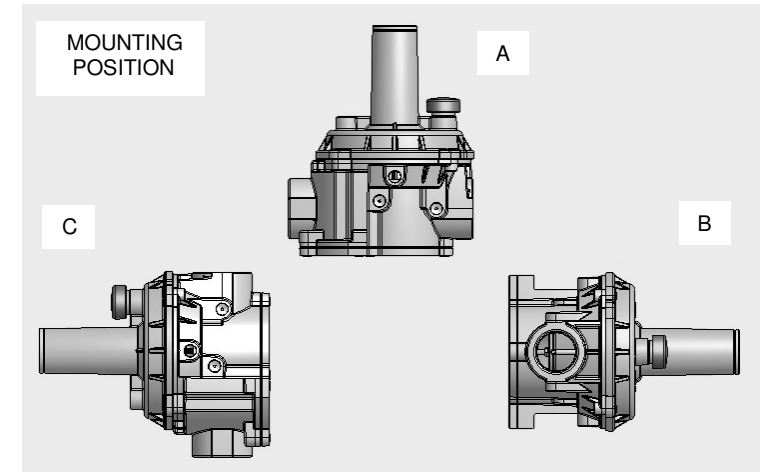

ADJUSTMENT SPRINGS  
 You will need a 7/16" Allen wrench to remove the cap 1, and 7/16" or 8mm Allen wrench on 1/2" to 1 1/2" models and 7/16" or 12 mm Allen wrench on 2" and larger models to adjust the spring.

RESSORTS DE RÉGLAGE  
 Vous devez utiliser un clé Allen de 7/16" afin de retirer le bouchon pos. 1 et un clé Allen de 7/16" ou 8 mm sur 1/2" à 1 1/2" modèles et une clé Allen de 7/16" ou 12 mm sur 2" et les grands modèles pour ajuster le ressort.

RESORTES DE AJUSTE  
 Se requiere de una llave Allen de 7/16" para remover la tapa 1 para los modelos de 1/2" a 1 1/2" y una llave Allen de 7/16" o 12 mm para modelos de 2" y mayores para ajuste del resorte.

### ADJUSTMENT SPRINGS RESSORTS DE REGLAGE RESORTES DISPONIBLES

GOVERNOR MODEL	1/2"- 3/4"- 1"	1/2"- 3/4"- 1"	1 1/4" - 1 1/2"	2"	2 1/2" - 3" - 4"
<b>SPRING RANGE COLOR</b>	<b>SPRINGS CODE</b>				
2" - 5" w.c. <b>Green</b> 0.072 - 0.18 psig	64470219	64470228	64470246	64470255	64470320
3" - 8" w.c. <b>Red</b> 0.1 - 0.29 psig	64470220	64470229	64470247	64470256	64470324
6" - 14" w.c. <b>Black</b> 0.21 - 0.5 psig	64470397	64470380	64470381	64470382	64470383
9.8" - 27.5" w.c. <b>Yellow</b> 0.354 - 0.99 psig	64470295	64470297	64470299	64470301	64470321
23.6" - 59" w.c. <b>Violet</b> 0.85 - 2.12 psig	64470296	64470298	64470300	64470302	64470322
55" - 118" w.c. <b>Orange</b> 1.98 - 4.25 psig		64470235	64470253	64470262	64470323

Springs for the Governor 10 PSIG DC version:  
 The upstream first regulator (M) has a fixed pressure of 1.7 PSIG and should never be adjusted.  
 \*\* NOTE: Orange spring is not CSA compliant.

Ressorts pour la version " Governor 10 PSIG DC":  
 Le premier regulateur (M) a une pression fixe de 1.7 PSIG et ne doit jamais etre ajusté.  
 \*\* NOTE: le ressort orange n'est pas conforme a CSA.

Resortes para el GOVERNOR version 10 PSIG DC:  
 El primer regulador (M) tiene una presión fija de 1.7 PSIG y no debe ser ajustada.  
 \*\* NOTA: El resorte naranja no es certificado por CSA.

## US SPECIFICATIONS

CSA certified inlet pressure range: 4" w.c. to 10 PSIG  
Not CSA application 4" w.c. to 10 PSIG  
Maximum Emergency Inlet Exposure Pressure: 80 PSIG  
Outlet pressure range: 2" w.c. to 0.5 PSIG for CSA Class I, 2" w.c. to 1 PSIG CSA Class II  
Minimum operating differential pressure:  $\Delta P$ : 1" w.c.  
CSA Outlet pressures to 1 PSIG for Compliance.  
Temperature class: -40° F to + 150° F (-40° C to +65.5° C)  
Suitable for use with Natural Gas, LPG, Propane-air and any non-corrosive gas.  
Designed for Indoor and Outdoor Installations.

**NOTE:** Installers and servicers must be trained, competent and should have the knowledge on how to install and maintain the equipment correctly.

**1. INSTALLATION INSTRUCTIONS:** All work should be carried out by trained, qualified and authorized personnel using the correct tools and equipment to install and adjust the regulator to all relevant standards, local codes, requirements and procedures. Ensure the installation is approved and the piping is clear of all oil and debris and has been tested for leaks. Make sure the piping is supported and no stressful force is placed upon the regulator. The regulator can be mounted in horizontal and vertical positions with the directional flow arrow facing in the direction of the flow. Preferably, the regulator should be mounted in horizontal position (A) on the pipe with the pressure adjustment screw upright. If using an external vent limiter, the flat top of the vent limiter must be facing up, with the threads facing down, so it operates properly. If mounting the regulator in position (B) or (C), you must use the 90 degree external vent limiter adapter to ensure the vent limiter faces up (Fig. 2). When venting is required, remove the cover of the vent cap using a union at the connection, then connect the vent pipe, being careful to place the outlet in a safe place in accordance to all local codes, standards, and requirements. If the outlet pipe increases or decreases more than 1 pipe size, an external control line is recommended.

**2. START UP:** Slowly open the inlet shut-off valve. Slowly, partially open the downstream valve to allow a slow pressurizing of the downstream system. After the downstream system is pressurized, completely open the downstream shut-off valve. Verify that there is no leakage in the system. Verify that the burner ignition is connected. Verify the working pressure at different flow rates and check lock up pressure at a flow rate of 0.

**3. USE OF THE INLET AND OUTLET PRESSURE TEST PORT (OPTIONAL):** Before any use of the test ports, close the inlet valve completely and depressurize the Governor 10 PSIG DC. The test points usually have a plastic pipe cap in them, and if so, remove the cap. With the regulator removed from the line, activate the port by drilling a 1/16" hole in the port. Install the regulator and connect the gauge to the port. Slowly open the inlet shut-off valve and check for leaks within connected measuring equipment. Continue the start up as indicated in step 2. When the measuring equipment is disconnected, plug the test port by using a threaded plug.

**4. PRESSURE REGULATION ADJUSTMENT:** The Governor 10 PSIG DC is set by the factory to the regulation pressure indicated on the regulator. You will need a 7/16" Allen wrench to remove the cap 1, and 7/16" or 8mm Allen wrench on 1/2" to 1 1/2" models and 7/16" or 12 mm Allen wrench on 2" and larger models to adjust the spring. The spring range pressure settings are indicated on the nameplates. To adjust pressure, unscrew cap 1, turning ring nut 4 clockwise to increase the pressure, and counter-clockwise to decrease the pressure.

**4.1.** On the Upstream regulator M, NO ADJUSTMENT REQUIRED. It should not be adjusted or touched.  
**\*\* NOTE:** The first regulator (M) should be set at 1.7 PSIG.

**5. CHANGING THE SETTING BY SPRING REPLACEMENT:** Choose the required type of spring as indicated on the table. Unscrew cap 1 and ring nut 4. Remove the existing spring and insert the new spring (see spring table on page 1). Note the new setting value on the label. Reassemble the above parts and make a new setting as indicated in step 4. When the adjustments are finished, secure cap 1 and seal, if necessary.

**6. REPLACING THE FILTER CARTRIDGE (OPTIONAL):** Close the inlet and outlet valves and slowly depressurize the Governor 10 PSIG DC regulator. Ensure that there is no pressure inside the Governor 10 PSIG DC regulator, then remove the screws on the cover pos. 6. Remove the cover pos. 3, remove the filter cartridge pos. 5 and replace it with the new one. Place the new cartridge in its seat, and ensure that the new cartridge fits perfectly inside the Governor 10 PSIG DC housing guide. CAREFULLY inspect the O-ring seal and replace it, if necessary. Reassemble the cover, making sure that the cartridge fits perfectly in the cover seat, and tighten the screws crosswise. Pressurize the Governor 10 PSIG DC regulator by SLOWLY opening the inlet valve. Check the seal around the cover and the screws using foam or soapy water. After a successful test, SLOWLY open the outlet valve.

**7. RECOMMENDATIONS:** Check the equipment condition periodically. Check the downstream pressure periodically. Verify that the whole system works perfectly (the smell of gas odor indicates a leak). Perform periodical maintenance on all regulated equipment.

## FR SPÉCIFICATIONS

CSA certifiée gamme de pression d'entrée: 4" w.c. à 10 PSIG  
Pas CSA application 4" w.c. to 10 PSIG.  
Possibilité de pression d'entrée maximum en situation d'urgence: 80 PSIG  
Gamme de pression de sortie: 2" w.c. à 0.5 PSIG pour CSA Classe I, 2" w.c. à 1 PSIG CSA Classe II  
Pression différentielle minimale de fonctionnement  $\Delta P$ : 1" w.c.  
Pression de sortie à 1 PSIG pour conformité CSA.  
Classe de température: -40° F à + 150° F (-40° C à +65.5° C)  
Prévu pour utilisation avec du Gaz Naturel, GPL, Air Propane et tout gaz non corrosif.  
Conçu pour des installations intérieures et extérieures.

**REMARQUE:** Le personnel préposé à l'entretien doit être formé et compétent et il doit avoir la connaissance pour entretenir correctement l'équipement.

**1. DIRECTIVES D'INSTALLATION:** Tout le travail doit être effectué par du personnel formé, qualifié et autorisé, qui utilise les instruments et l'équipement approprié pour installer et régler le régulateur selon toutes les normes relatives, conditions et procédures ainsi que les codes locaux. Il faut s'assurer que l'installation soit approuvée, et que la tuyauterie ne contienne pas d'huile ou des débris et qu'elle ait été vérifiée contre toutes fuites. S'assurer que la tuyauterie est soutenue et qu'aucune tension n'est mise sur le régulateur. Le régulateur peut être installé dans les positions verticale et horizontale avec la flèche dans le sens de la direction du flux. De préférence, le régulateur doit être installé en position horizontale (A) sur le tuyau avec la vis de réglage de pression vers le haut. Lorsqu'un limiteur d'évén externe est utilisé, le dessus plat du limiteur d'évén doit toujours être vers le haut, avec le filetage vers le bas pour qu'il fonctionne correctement. Si le régulateur est installé dans la position (B) ou (C), vous devez utiliser l'adaptateur 90 degré du limiteur d'évén externe pour s'assurer que le limiteur d'évén soit vers le haut (Fig. 2). Pour tout événement, enlever le couvercle de l'évén sur le couvercle, utilisant un raccord sur la connexion, ensuite connecter l'évén en s'assurant de positionner la sortie dans un endroit sécuritaire, en conformité avec toutes les normes et conditions ainsi que les codes locaux. Si les tuyaux de sortie augmente ou diminue de plus de 1 la taille du tuyau, une ligne de commande externe est recommandée.

**2. DÉMARRAGE:** Ouvrir lentement la vanne d'arrêt à l'entrée. Lentement ouvrir la vanne en aval pour permettre une pressurisation lente du système en aval. Après que le système en aval est pressurisé, ouvrir complètement la vanne d'arrêt en aval. Vérifier qu'il n'y ait pas de fuites dans le système. Vérifier que l'allumage du brûleur soit branché. Vérifier la pression de fonctionnement à différents débits et vérifier la fermeture complète de la pression à un débit de 0.

**3. UTILISATION DU PORT D'ESSAI DE LA PRESSION D'ENTRÉE ET DE SORTIE (OPTIONNEL):** Avant d'utiliser le port d'essai, il faut fermer complètement la vanne d'entrée et dépressuriser le régulateur. Les ports d'essai ont normalement un bouchon en plastique à l'intérieur, si c'est la cas, il faut enlever le bouchon. Lorsque le régulateur est enlevé de la ligne, il faut faire un trou de 1/16" dans le port pour l'utilisation. Installer le régulateur et brancher la jauge au port. Ouvrir lentement la vanne d'arrêt à l'entrée et vérifier s'il y a des fuites à l'équipement de mesurage. Continuer le démarrage comme indiqué à l'étape 2. Boucher le port d'essai avec un bouchon fileté lorsque l'équipement de mesurage est débranché.

**4. RÉGLAGE DE LA PRESSION:** Les régulateurs Governor 10 PSIG DC sont réglés en usine selon la pression indiquée sur le régulateur. Vous devez utiliser un clé Allen de 7/16" afin de retirer le bouchon pos. 1 et une clé Allen de 7/16" ou 8 mm sur 1/2" à 1 1/2" modèles et une clé Allen de 7/16" ou 12 mm sur 2" et les grands modèles pour ajuster le ressort. L'échelle de pression du ressort est indiquée sur les plaques signalétiques. Pour ajuster la pression, dévisser le couvercle 1, ensuite tourner la bague 4 en sens horaire pour augmenter la pression et en sens anti-horaire pour la diminuer.

**4.1.** Sur le regulateur amont (M), AUCUN AJUSTEMENT N' EST NECESSAIRE. Il ne devrait pas être touché et modifié.  
**\*\* NOTE:** Le première regulateur (M) doit être calibre à 1.7 PSIG.

**5. CHANGEMENT DE RÉGLAGE EN REMPLAÇANT LE RESSORT:** Choisir le type de ressort requis comme indiqué dans la table; dévisser couvercle 1 et bague 4. Enlever le ressort existant et introduire le nouveau ressort et noter la nouvelle valeur de réglage sur l'étiquette. Remonter les pièces susmentionnées et faire un nouveau réglage tel qu'indiqué au l'étape 4 ci-haut. Lorsque les réglages sont terminés, fixer le couvercle 1 et sceller si nécessaire.

**6. REMPLACEMENT DE LA CARTOUCHE DU FILTRE (OPTIONNEL):** Fermer les vannes d'entrée et de sortie et dépressuriser lentement le régulateur DC. ASSUREZ-VOUS qu'il n'y ait pas de pression dans le régulateur 10 PSIG DC, ensuite enlever les vis sur le couvercle pos. 6. Enlever le couvercle pos. 3, enlever la cartouche du filtre pos. 5 et la remplacer avec la nouvelle. Placer la nouvelle cartouche dans son siège et s'assurer que la nouvelle cartouche s'adapte parfaitement à l'intérieur du guide d'emplacement du régulateur 10 PSIG DC. SOIGNEUSEMENT inspecter la bague O-ring et la remplacer si nécessaire. Remonter le couvercle en vous assurant que la cartouche s'adapte parfaitement au siège à l'intérieur du couvercle, et serrer les vis par un mouvement croisé. Pressurizer le régulateur 10 PSIG DC en ouvrant LENTEMENT la vanne d'entrée. Vérifier le joint d'étanchéité autour du couvercle et des vis utilisant de la mousse ou de l'eau savonneuse. Après une vérification réussie, ouvrir LENTEMENT la vanne de sortie.

**7. RECOMMANDATIONS:** Vérifier périodiquement les conditions de l'équipement. Vérifier périodiquement la pression en aval. Vérifier que tout le système fonctionne parfaitement (l'odeur de gaz indique une fuite). Effectuer une maintenance périodique sur l'équipement réglementé.

## E ESPECIFICACIONES

CSA certifica rango de presión de entrada: 4" w.c. a 10 PSIG  
No CSA aplicación 4" w.c. to 10 PSIG.  
Máxima presión de entrada de emergencia: 80 PSIG  
Rango presión de salida: 2" w.c. a 0.5 PSIG para CSA Clase I, 2" w.c. a 1 PSIG para CSA Clase II.  
Mínimo diferencial de presión operacional  $\Delta P$ : 1" w.c.  
Presiones de salida hasta 1 PSIG para cumplir con CSA.  
Clase de Temperatura: - 40° F to + 150° F (-40° C to +65.5° C)  
Apropiado para uso con Gas Natural, GLP, Propano-Aire y cualquier gas no corrosivo.  
Diseñado para instalación interior y exterior.

**NOTA:** Instaladores y operadores deben ser entrenados, competentes y deben tener conocimiento sobre la instalación y mantenimiento correcto del producto.

**1. INSTRUCCIONES DE INSTALACION:** Todo trabajo debe ser realizado por personal entrenado, calificado y autorizado, utilizando las herramientas y equipo correctos y setear el regulador según los estándares, códigos locales, requerimientos y procedimientos. Asegurarse que la instalación es aprobada y la tubería este libre de aceite, suciedad y ha sido probada para fugas. Asegurarse que la tubería este soportada y no hayan fuerzas que produzcan un estrés sobre el regulador. El regulador puede ser instalado en posición vertical y horizontal con el sentido de flujo según la dirección de la flecha. Preferiblemente, el regulador debe ser montado en la tubería en la posición horizontal (A) con la tuerca de ajuste de la presión hacia arriba. Si se utiliza un limitador de venteo externo, la parte superior plana del limitador de venteo debe estar orientada hacia arriba, con la rosca orientada hacia abajo, por lo que funciona correctamente. Si el regulador es instalado en posición (B) o (C), debe utilizar en el limitador externo de venteo un adaptador de 90° para asegurarse que el limitador este orientado hacia arriba (Fig. 2). En caso de requerir venteo, remover la tapa del venteo utilizando una union en la conexión, luego conecte la tubería de venteo, siendo cuidadoso de llevar la salida en un lugar seguro de acuerdo con código, estándar y requerimiento local. Si la tubería de salida aumenta o disminuye más de 1 tamaño de la tubería, se recomienda una línea de control externo.

**2. ARRANQUE:** Lentamente abra la válvula de corte a la entrada. Lentamente, abra parcialmente la válvula a la salida para permitir presurización del sistema aguas abajo. Luego que el sistema aguas abajo este presurizado, abra completamente la válvula de corte de salida. Verifique que no hay fugas en el sistema. Verifique que la ignición del horno este conectado. Verifique la presión operacional a diferentes flujos y chequee la presión de cirre a flujo cero.

**3. USO DEL PUERTO DE PRUEBA DE PRESION DE ENTRADA Y SALIDA (OPCIONAL):** Antes de usar cualquiera de los puertos de prueba, cierre la válvula de entrada completamente y despresurice el GOVERNOR 10 PSIG DC. Los puertos de prueba tienen usualmente una tapa de plástico, si es así, remueva la tapa. Con el regulador retirado de la tubería, activar el puerto perforando un orificio de 1/6" en el puerto. Instalar el regulador y conectar una manómetro en el puerto. Lentamente abra la válvula de corte a la entrada y verifique que no hay fugas en el equipo de medición de presión. Continúe con el arranque como esta descrito en el paso 2. Cuando el equipo de medición sea desconectado, tape el puerto de prueba usando una tapon roscado.

**4. AJUSTE DE LA PRESION DE REGULACION:** El GOVERNOR 10 PSIG DC es ajustado por la fabrica a la presión de regulación indicada en el regulador. Se requiere de una llave Allen de 7/16" para remover la tapa 1, y una llave de 7/16" o 8 mm para los modelos de 1/2" a 1 1/2" y una llave Allen de 7/16" o 12 mm para modelos de 2" y mayores para ajuste del resorte. El rango de ajuste de presión del resorte esta indicado en la placa. Para ajustar la presión, destornille la tapa 1, de vuelta a la tuerca 4 en sentido horario para incrementar la presión y en sentido anti-horario para reducir la presión.

**4.1.** En el primer regulador (M), NINGUN AJUSTE ES REQUERIDO. No debe ser ajustado o modificado.  
**\*\* NOTA:** El primer regulador (M) debe ser ajustado a 1.7 PSIG.

**5. CAMBIANDO EL AJUSTE MEDIANTE LA SUBSTITUCION DEL RESORTE**  
Elija el tipo de resorte requerido como esta indicado en la table. Remueva la tapa 1 y la tuerca 4. Remueva el resorte existente e inserte el Nuevo resorte. Anotar el nuevo valor de ajuste en la etiqueta. Reensamble las partes anteriores y obtenga el nuevo punto de ajuste como esta indicado en el paso 4.. Cuando ha completado el ajuste, asegure la tapa 1 y ponga el precinto, si es necesario.

**6. SUBSTITUCION DEL CARTUCHO DE FILTRACION (OPCIONAL):**  
Cerrar lentamente las válvulas de entrada y salida y lentamente despresurizar el GOVERNOR 10 PSIG DC. Asegurarse que no hay presión interna en el regulador GOVERNOR 10 PSIG DC, luego remueva los tornillos en la tapa pos. 6. Remueva la tapa pos. 3, remueva el cartucho de filtración pos. 5 and substituya con uno nuevo. Colocar el el nuevo cartucho en su asiento, y asegurarse que el nuevo cartucho entra perfectamente dentro de la guía de la abertura. CUIDADOSAMENTE inspeccione el sello O-Ring y reemplazarlo, si es necesario. Re-ensamblar la tapa, asegurandose que el cartucho entra perfectamente en el asiento de la tapa, y ajuste los tornillos en orden cruzado. Presurizar el regulador GOVERNOR 10 PSIG DC, LENTAMENTE abriendo la válvula de entrada. Chequear el sello alrededor de la tapa y los tornillos utilizando espuma o agua jabonosa. Despues de una prueba exitosa, LENTAMENTE abrir la válvula de salida.

**7. RECOMENDACIONES:** Chequear la condición del equipo periódicamente. Chequear la presión aguas abajo periódicamente. Verificar el que sistema completo funciona perfectamente (el olor a gas indica la existencia de una fuga). Realizar mantenimiento periódico en todo equipo regulado.

Fig. 1

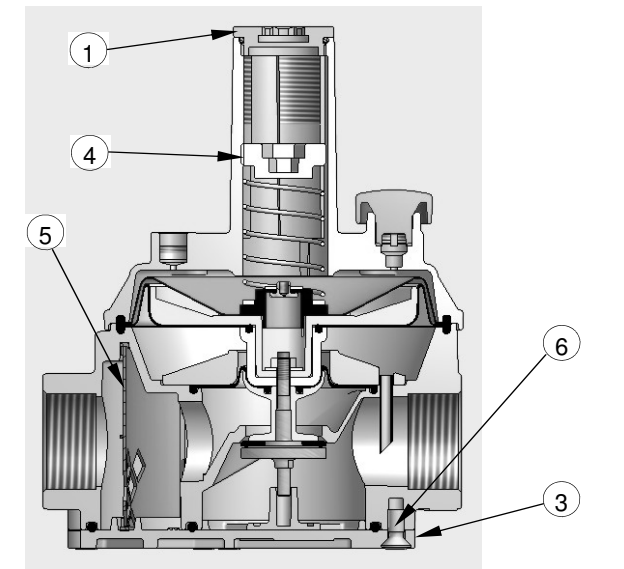

For Indoor installations: no external vent is needed as per CSA 6.22a-2005 and ANSI Z21.80a-2005 IN ACCORDANCE WITH ALL LOCAL CODES AND STANDARDS

Pour installations intérieures: Aucun événement nécessaire, conformément aux normes CSA 6.22a-2005 et ANSI Z21.80a-2005 LORSQUE CELA EST ACCEPTÉ PAR LES NORMES ET CODES LOCAUX.

Para instalaciones interiores: El venteo al exterior no es requerido de acuerdo con CSA 6.22a-2005 y ANSI Z21.80a-2005, CUANDO ES ACEPTADO POR CODIGO Y ESTANDAR LOCAL

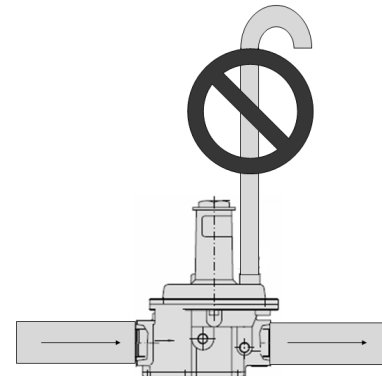

Fig. 2

